

ベビーキャリア MINI

取扱説明書 / 保証書



BABYBJÖRN®

使用する前に必ず取扱説明書を読み、 使用中も保管して下さい

1 使用できる対象のお子さま

- △体重:3.2kg～11kg 身長53cm～
(月齢の目安:生後約0ヶ月～約12ヶ月頃まで)
※対面抱っこ0月から1カ月まではSGマーク制度の対象外です。
※着用される方のヒップサイズ(腰骨位置):55～120cm

2 安全にお使いいただくために

本書に示した注意事項は、製品を安全に正しくお使いいただき、使用者およびお子さまへの危害や物的損害を未然に防止するためのものです。誤った取扱いをすると生じる恐れのある内容を<警告>と<注意>に分けてあります。いずれも安全にお使いいただくために重要な内容ですので、必ず守ってください。

△ **警告** 誤った使い方をすると、人が死亡または重症を負う恐れがある内容を示します。

△ **警告** 落下の危険性

- 乳幼児が開口部より落下する危険があります。特に片方のレッグホールに両脚を入れるなど間違いに注意してください。
- 体を傾けるような状況では、お子さまが落下しないよう手を添えてください。また頭が下向きにならないように腰を曲げるのではなく、膝を曲げて対処してください。
- 必ず正しく装着してください。正しく調節し、固定箇所を確実に締めていないと乳幼児が落下する危険があります。
- 抱っこの使用時、大きく前かがみにしないでください。乳幼児が滑り落ちる恐れがあります。

△ **警告** 窒息の危険性

- 生後4ヶ月未満の乳児は、保護者の身体に顔をつく押し当てられた場合に、本製品内で窒息する危険がありますので十分に注意ください。
- 乳幼児を保護者の身体に強く縛り付けず、乳幼児の頭部を動かせる余裕をもって装着してください。
- 常にお子さまの状態に注意しながら使用してください。また、気道を塞ぐことが無いよう注意してください。

△ **注意** 誤った使い方をすると、人が傷を負ったり、物的損害が起きる恐れがある内容を示します。

着脱時の注意

- 着脱はできるだけ低い姿勢や安全な場所で行ってください。慣れるまでは人に介添えてもらうとより安全に着脱できます。
- 首のすわらない乳児に使用するときにはヘッドサポートを必ず使用し、対面抱っこでのみ使用してください。
- 使用する前にバックルなどの固定部が必ずまっまっていることを確認してください。1箇所でも破損がある場合は使用を中止してください。また装着後にも緩みがないか確認してください。
- 抱っこで使用する場合、乳幼児の頭で前方、特に足下の視界が妨げられないよう注意して装着してください。歩行時にも注意してください。

使用時の注意

- 早産児、呼吸疾患等のある乳幼児は、生後1ヶ月を過ぎても使用を控え、必ず医師に相談してからご使用ください。
- バックル開口部に乳幼児の手指を入れないように注意してください。隙間に指が入って抜けなくなったり、傷害の危険性があります。製品を使わないときも、バックルが開閉していないよう、はめ込んでおいてください。
- ほ乳後30分間くらいは、おなかを圧迫することがあり、消化吸収を助けるため、使用しないでください。
- 連続して使用するときには、体調の変化や装着状況を確認する必要があるため2時間以下としてください。
- 体調が優れない時や、身体に痛みを感じたらご使用をお控えください。
- お子さまが変調をきたした時には、使用を止め、直ちに医師にご相談ください。
- 抱っこをしながら家事、料理をするときには充分にご注意ください。
- ベビーキャリアは、車や自転車の運転、スポーツやその他のレジャー中のご使用には適しません。
- 着用中は、お子さまをベビーキャリアに乗せている状態で絶対に寝ころんだり、眠らないようにしてください。
- 階段などの段差がある場所では足元に十分注意してください。転倒などの重大な事故につながる恐れがあります。
- 使用中の喫煙、飲食は避けてください。やけど等の恐れがあります。
- ストープ等火気の近くに置くとバックル等が変形し、事故につながる恐れがあります。火気の近くには置かないでください。
- 電車やエレベーターなどで過度に混み合っている状況では使用しないでください。
- 妊娠中は使用しないでください。
- ベビーキャリアは、自動車でのカーシートとしては使用できません。
- お子さまを抱く以外の目的に使用しないでください。破損の原因になります。
- お子さまを裸の状態に乗せないでください。
- この製品は一人用です。

保守・点検について

- お使いの前には必ず、バックルがしっかりと合まることを確認してください。
- 縫い目をほどこいたり、改造をしないでください。破損や重大な事故につながる恐れがあります。
- 汗や水などで濡れたりすると摩擦により他のものに色移りすることがありますのでご注意ください。

3 取り付け前の確認

本体とショルダールベルトが入っていることを確認してください。お子さまの成長に合わせて調整部の長さを調整してください。(ただし、お子さまが厚い服を着ているときなどは、この目安と若干ことなる場合があります。)

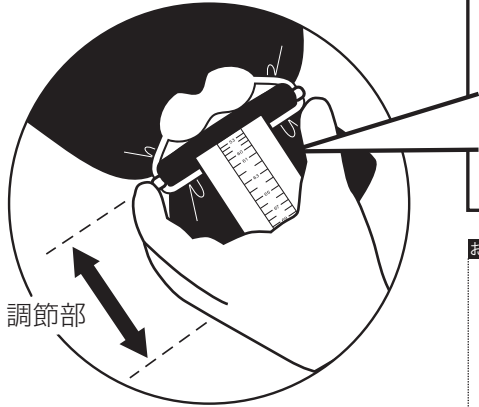

調節部のサイズ目安

バックル隙間の中心がお子様の身長に合うように調整してください。

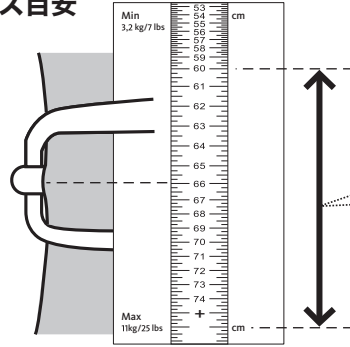

⚠ 注意

身長60cm以下のお子さまは絶対にこの範囲内では使用しないでください。

お役立ちヒント

ウエストバックルは、安全性の観点から動かし難くなっています。バックルをつかみ、図のように左右に少しずつ動かすことで、バックルの位置を移動できます。

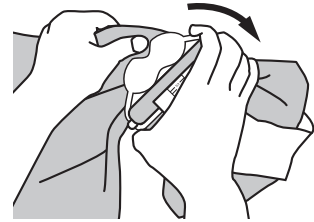

4 各部の名称

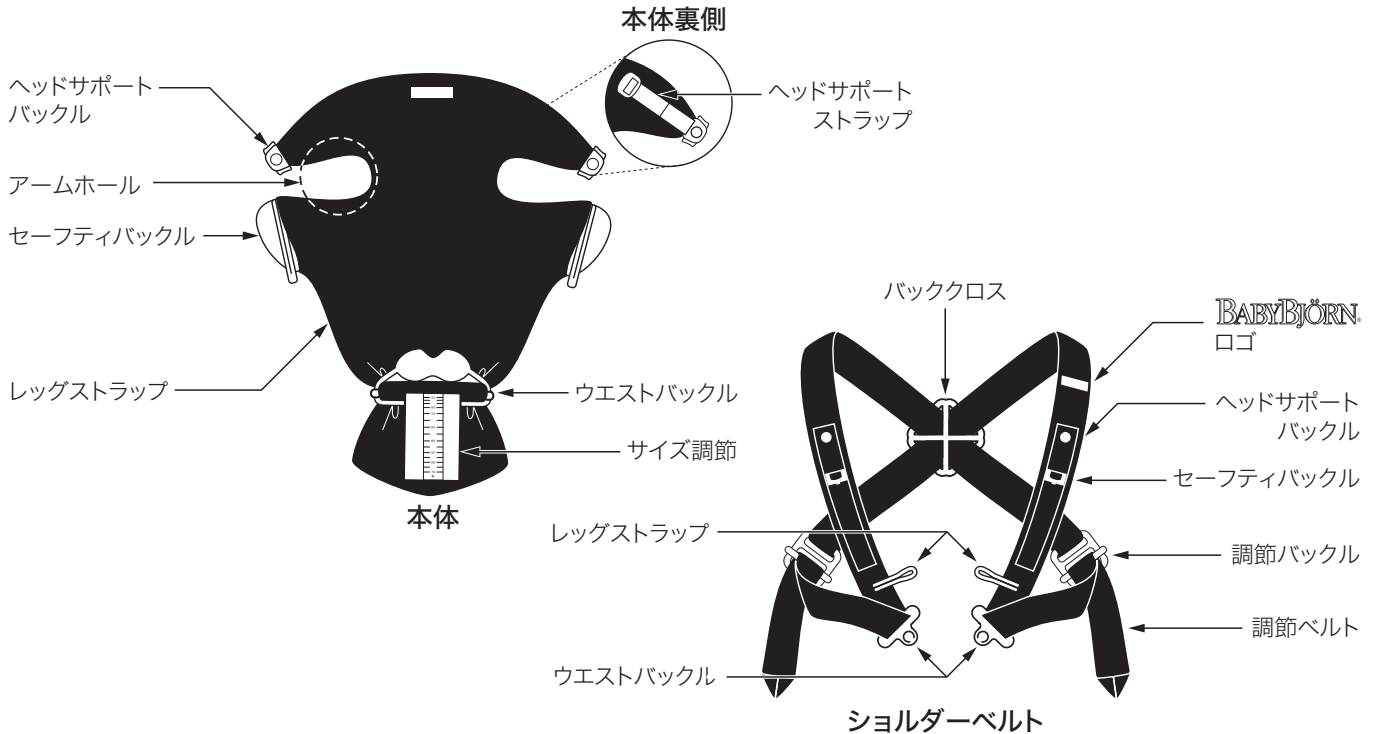

5 対面抱っこの装着方法 0ヶ月(3.2kg)～12ヶ月(11kg) ※対面抱っこ0カ月から1カ月まではSGマーク制度の対象外です。

1

BABYBJÖRN のロゴが左肩になるように、ショルダーベルトを身に付けます。ベストを着る時のように、肩にかけてください。

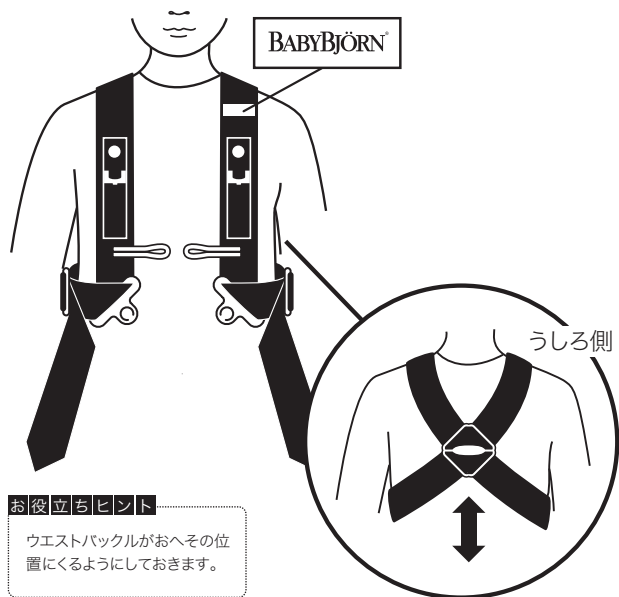

2

ウエストバックルを片方ずつ、差し込みます。「カチッ」と音がするまで差し込んでください。



6

両側のヘッドサポートバックルを留めてください。



注意
必ずヘッドサポートバックルを留めてください。留めない状態で使用すると大変危険です。

注意 レッグストラップの使い方



4.5kg以下のお子さまの場合、レッグストラップを左右2カ所留めてください。レッグストラップを留めることで、足回りのサイズ調節ができます。(お子さまの足がきつくなったら、無理に留める必要はありません。)

7

調節ベルトで、お子さまを正しい位置に調節してください。

調節ベルトの長さ調節

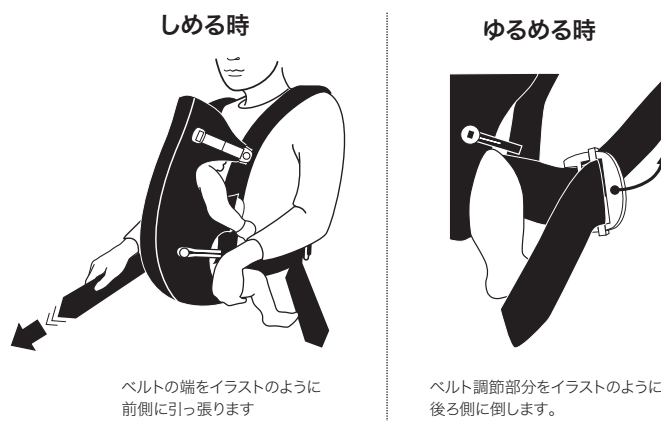

注意 調節する時は、お子さまのお尻を支えながら行ってください。また、調節する時は、片側ずつ行ってください。

⚠ 注意 赤・青同じ色のところに
差し込んでください。

3

セーフティバックルを片側だけイラストのように「カチッ」と音がするまで差し込んでください。(差し込む際は、赤・青それぞれ同じ色のところに差し込んでください。)



⚠ 注意

「カチッ」という音は商品によって小さい場合がありますので必ず差し込んで上に引っ張って抜けないか確認してください。

4

お子様を抱き入れて下さい。

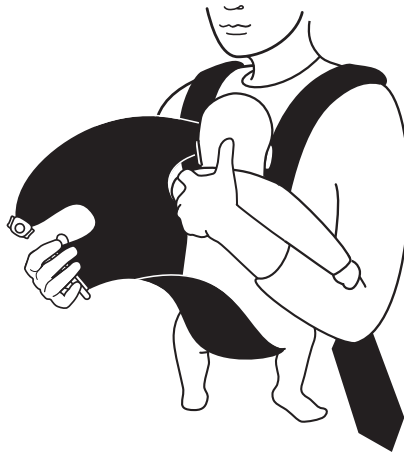

⚠ 注意

1つの穴に両足を入れしないでください。片側に両足を入れると、お子さまが落下する恐れがあります。

5

お子さまの足が両側に入ったことを確認したら、反対側のセーフティバックルを ③と同じ様に差し込んでください。この時、お子さまの腕がアームホールを通っている事を確かめてください。



8

ヘッドサポートストラップで正しい位置に調節してください。

ヘッドサポートの調節

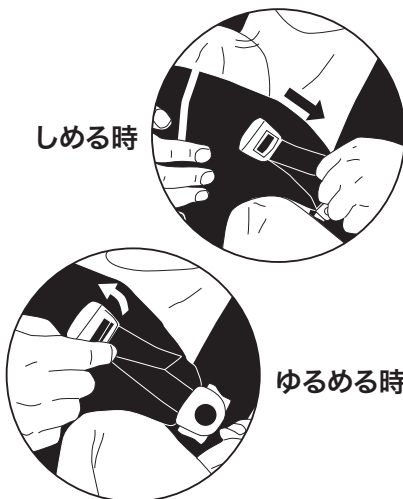

⚠ 注意

首がずわっていないお子さまの場合、首を支えるように調節してください。

9

バッククロスは肩とわきの中心の高さになるように調節して下さい。

バッククロスの調節

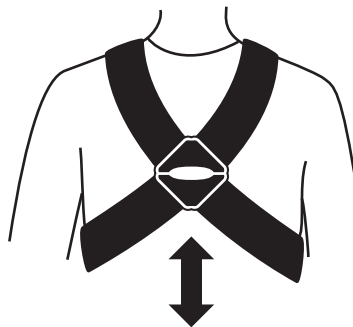

10

最後に、正しく抱っこできているか確認してください。お子さまのおでこに必ずキスをしてあげてください。キスできる位置が正しい位置です。高い位置で抱くことでより安全で、快適に抱くことができます。この商品は抱っこでのコミュニケーションを大切にしています。

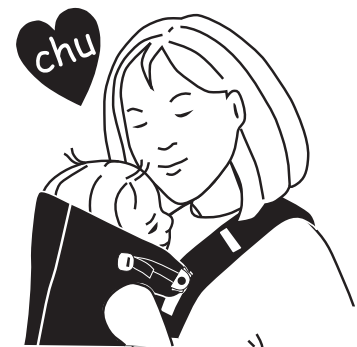

動画で解説
使い方ビデオ



アクセス方法は
裏表紙から

6 前向抱っこの装着方法 5ヶ月～12ヶ月(11kg)



注意

首がすわっていないお子さまは、前向抱っこにはできません。

1 5 取り付け方の説明図①、②に従って、ショルダーベルトと本体を装着します。

2

セーフティバックルを片側だけイラストのように「カチッ」と音がするまで差し込んでください。(差し込む際は、赤・青それぞれ同じ色のところに差し込んでください。)

3

お子さまを前向きにして、抱き入れます。しっかり支えながら反対側のセーフティバックルも差し込みます。

4

ヘッドサポート部を折り返したまま、ヘッドサポートバックルを留めてください。前向き抱っこの場合、ヘッドサポートバックルは表裏が逆になります。

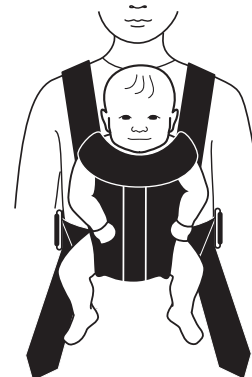
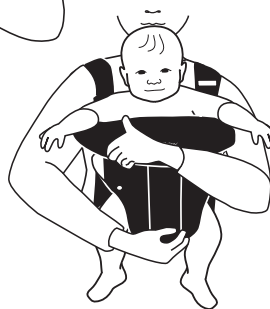
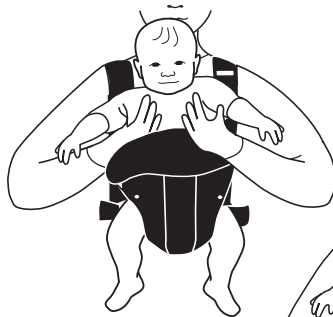

注意

「カチッ」という音は商品によって小さい場合がありますので必ず差し込んで上に引っ張って抜けないか確認してください。

7 はずし方

はずし方にはA、Bの方法があります。

A 通常のはずし方

1

片側のヘッドサポートバックルとセーフティバックルを外します。



<抜くとき>

◎のところを確実に押えてから抜いてください。



注意
中途半端におさえて抜くと故障の原因になります。

2

片方の手を本体の中に入れてお子さまをしっかり抱きます。それから、反対側の手でもう一方のヘッドサポートバックルとセーフティバックルを外します。

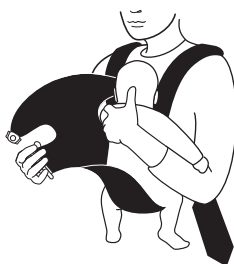

3

お子さまを落とさないように気を付けながら、安全な場所に降ろしてください。

B 眠っているお子さまを降ろす方法

1

本体の外側からお子さまを片手で支え、もう片方の手でヘッドサポートバックルとセーフティバックルを外します。



注意
ウエストバックルはこの時点ではまだ外さないでください。

2

平らで安全な場所に、本体ごとお子さまを寝かせながら、ウエストバックルを外します。



動画で解説
使い方ビデオ



アクセス方法は
裏表紙から

8 お手入れ方法

⚠️ 夏の日差しと汗に注意

コットンタイプの抱っこひもでは、夏にたくさんの汗をかくことがあります。大量に汗をかいたあとは、すみやかに洗濯（水洗い）をしてください。抱っこひもは汗を吸収し、乾燥しますが、この繰り返しにより汗の成分は濃縮され、紫外線と反応し変色のリスクが高まります。たくさん汗をかいたら、1ヶ月に1度の目安で洗濯してください。

⚠️ ご注意ください！

ベビーキャリアを洗濯する際は、「中性洗剤」をご使用ください。一般的な洗剤は、一部に漂白剤が含まれていたり、また蛍光増白剤が移染することもあります。これらは色落ちのリスクとなりますので、中性洗剤を使用することをお勧めします。

9 保証・サービスについて

品質保証期間は、お買い上げ日より1年間です。
販売店のレシート、運送会社の送り状など、お買い上げ日のわかるものを保管しておいてください。

- 保証期間内には、パーツの欠品、不良加工などメーカーの責任によるものは無償修理を致しますが、お客様の責任によるものは実費による修理となります。
- 下記については、無償修理から除外されます。
1)キズ、やぶれ。 2)間違った使い方や手入れ不良によるもの。 3)使用者の造作変更によるもの。 4)災害、事故などによるもの。
尚、実費による修理に要する送料等は、お客様にご負担とさせていただきます。また、製造中止及び、部品の在庫がなくなった場合、修理ができないことがあります。予めご了承ください。
- 製品について何か不明な点がございましたら、お買い求めのお店または、弊社までお問い合わせください。

| | |
|--|--|
| <input type="radio"/> 商品名：ベビービョルン® ベビーキャリア MINI | 販売店のレシート、または、運送会社の送り状など、お買い上げ日のわかるものを添付してください。 |
| <input type="radio"/> 保証期間：お買い上げより1年間 | |
| <input type="radio"/> 購入年月日： 年 月 日 | |
| <input type="radio"/> 販売店- 住所- 店名 | |



SGマーク制度は、SGマーク付き製品に欠陥があり、その欠陥により人身事故が発生した場合に製品安全協会が賠償措置を行う制度です。

SGマーク制度の適用対象月齢

対面抱っこ：生後1ヶ月(体重3.2kg)から12ヶ月(体重11kg)まで。
前向き抱っこ：生後5ヵ月から12ヶ月(体重11kg)まで。

「生産物賠償責任(PL)保険」付

商品の改良変更等により、本書のイラストや記載事項とお客様のお使い頂いている商品とが一部異なる場合がありますのでご了承ください。

⚠ 注意

ベビーキャリア MINIをご購入頂き、ありがとうございます。
ご使用前に、必ずお読み頂き、**1**～**6** についてご注意ください。

- 1** ベルトが大幅に緩んだ状態で使用しますと落下の危険があります。



緩んだ状態

きちんと締めている状態



- 2** 「前かがみ」や「前のめり」の姿勢は落下の危険があります。

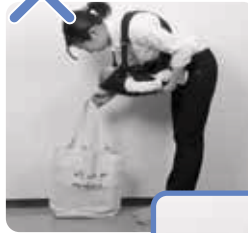

赤ちゃんの頭部が下向きで危険な状態

膝を曲げた安全な状態



- 3** 自転車の運転等をしないでください。



抱っこひもを装着したまま自転車を運転しないでください。

- 4** 着脱に慣れるまでは低い位置、または安全な場所で行なってください。



ベッドなど柔らかい台の上で行ってください

- 5** バックルが全てきちんと全て留まっていることを確認してください。



バックルが正確にきちんと留っていて安全な状態

- 6** 階段等の段差のある場所は十分に注意してください。



足下を確認して、ゆっくり降りてください



ベビー Bjorn ホームページで**使い方ビデオ**をご覧ください。
<https://www.babybjorn.jp/use> へアクセス。スマートフォンからは右記QRコードをご利用ください。



ベビー Bjorn 株式会社

〒100-0005 東京都千代田区丸の内2丁目3番2号 郵船ビル3階 TEL. 03-3518-9980(平日10時～17時) MAIL: info@babybjorn.jp
コピーおよび著作権についてはすべて当社が著作権を保有しています。当社の許諾なく私的・私的・私的の範囲を越えて使用することはできません。当社に無断で次の行為を行なうことは違法となり、処罰される場合があります。